

NEXTBASE
Dash Cams



Accessoires

Manuel d'utilisation

Accessoires Nextbase

Votre pouvoir, votre façon...

Les accessoires Nextbase™ couvrent tout ce dont vous pourriez avoir besoin pour le stockage vidéo, un deuxième véhicule ou pour protéger votre Dash Cam lorsqu'elle n'est pas utilisée. Le système de module innovant Nextbase™ vous permet également d'obtenir une seconde vue de votre Dash Cam, en capturant la route derrière vous ou l'intérieur de votre véhicule pour une protection supplémentaire. Ces produits sont conçus pour améliorer vos enregistrements et vous aider à mieux vous protéger en cas d'incident, le tout dans un souci de simplicité d'utilisation.



Étui de transport
pour Dash Cam

p. 03



Cartes SD
et Go Packs

p. 03



Caméra
d'habitacle

p. 04/05



Caméra de recul

p. 04/05



Caméra de
lunette arrière

p. 06/07



Filtre polarisant

p. 08



Kit de câblage

p. 09/10

Étui de transport Nextbase™

L'étui de transport est un étui souple permettant de transporter votre Dash Cam Nextbase en toute sécurité.

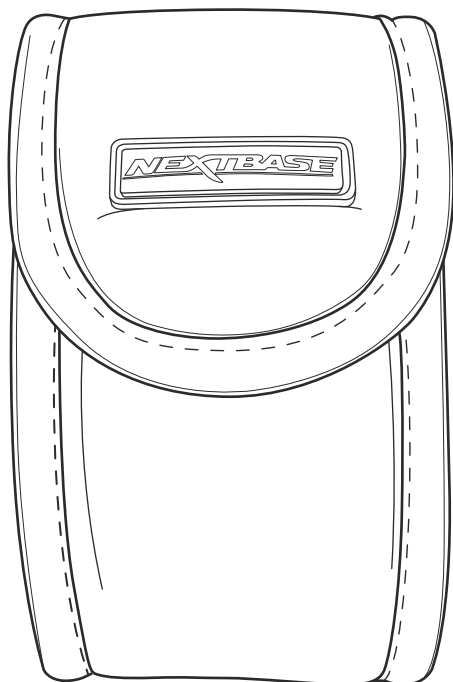

Cartes SD Nextbase™

Pour des résultats optimaux, nous vous conseillons d'utiliser nos cartes SD de marque Nextbase™ avec votre Dash Cam, que vous pouvez acheter en ligne sur nextbase.com ou chez votre revendeur le plus proche.

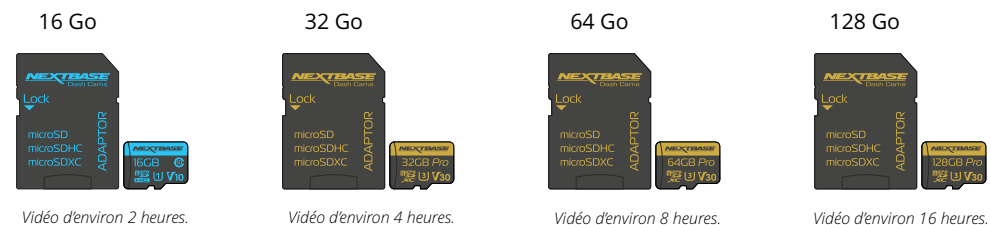

Nous vous recommandons de formater votre carte SD toutes les 2 semaines afin de vous assurer un espace d'enregistrement suffisant et de stocker de nouvelles vidéos. Lors d'un formatage, les fichiers protégés SONT effacés. Si vous souhaitez garder ces fichiers protégés, vous devez les sauvegarder sur un dispositif externe, généralement sur un ordinateur de bureau ou un autre dispositif de stockage sécurisé.

Pour effacer la carte SD, accédez à la fonction « *Formatage de la carte SD* » dans le menu des paramètres de configuration de votre Dash Cam et suivez les instructions qui s'affichent à l'écran.



Go Packs Nextbase™

Vous pouvez acheter un étui de transport avec une carte SD dans le cadre du Go Pack Nextbase™ afin de démarrer rapidement et efficacement.



Caméras de recul

Avant de fixer une caméra de recul, assurez-vous que la Dash Cam est éteinte. N'allumez pas la Dash Cam avant que la caméra de recul ne soit correctement fixée. Lorsqu'une caméra de recul est utilisée avec votre Dash Cam, une carte SD U3 est requise.

Caméra d'habitacle

La caméra d'habitacle est un accessoire compact qui se fixe parfaitement à votre Dash Cam. L'objectif grand-angle de 140° vous permet de visualiser et de filmer l'intérieur de votre véhicule en plus de la route, vous offrant ainsi un niveau de sécurité supplémentaire pour vous et vos passagers.

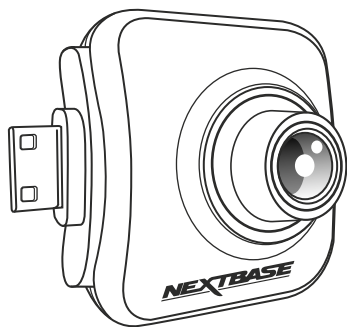

Compatible avec :

- | | | | |
|-----|---|-----|---|
| 122 | ✗ | 422 | ✓ |
| | | GW | |
| 222 | ✗ | 522 | ✓ |
| | | GW | |
| 322 | ✓ | | |
| GW | | | |



Caméra de recul

La caméra de recul est un accessoire compact qui se fixe parfaitement à votre Dash Cam pour vous permettre de visualiser et de filmer ce qui se passe à l'arrière de votre véhicule en plus de la route et pour vous assurer que vous êtes protégé contre les chauffards et les chocs par l'arrière.



Compatible avec :

- | | | | |
|-----|---|-----|---|
| 122 | ✗ | 422 | ✓ |
| | | GW | |
| 222 | ✗ | 522 | ✓ |
| | | GW | |
| 322 | ✓ | | |
| GW | | | |

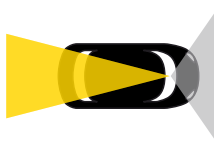

Installation et positionnement :

Branchez simplement la caméra de recul sur votre Dash Cam à l'aide de la prise située sur le côté droit, en veillant à ce que l'objectif soit dirigé vers l'arrière, à l'intérieur de votre véhicule.

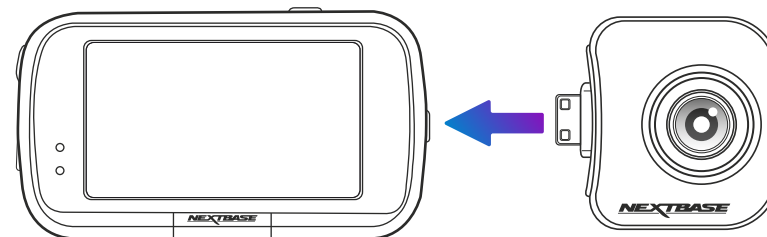

Lorsque vous ajustez l'angle de l'objectif, afin d'éviter d'endommager les composants de la caméra, utilisez les deux mains pour stabiliser la caméra de recul. Si possible, ajustez la position de l'objectif sur la caméra de recul avant de la fixer à votre Dash Cam.

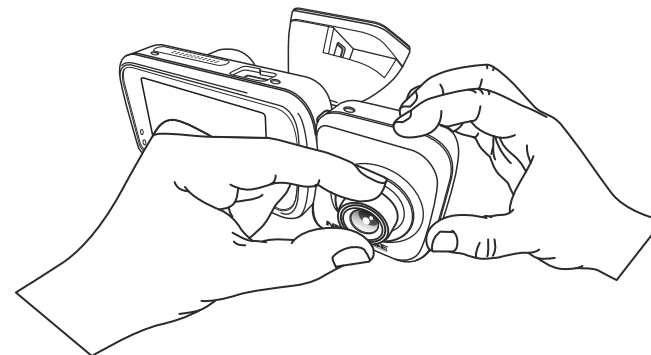

Vous trouverez ci-dessous une position suggérée pour votre Dash Cam avec l'accessoire de caméra de recul. Assurez-vous que la ligne de visée de la Dash Cam et de la caméra de recul n'est pas bloquée par des objets à l'intérieur de la voiture, tels que le rétroviseur.

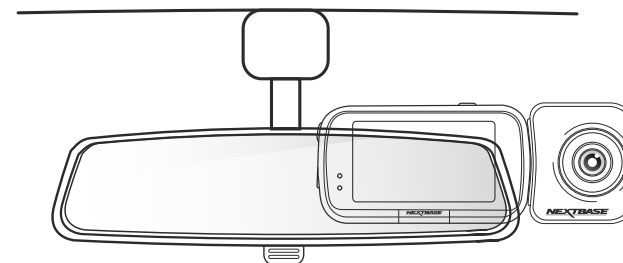

Affichage de la vue arrière et captures d'écran



Lorsque la Dash Cam est allumée avec une caméra de recul connectée, une image dans l'image (PiP) apparaît au centre à gauche de l'écran, affichant ainsi la vue de la caméra connectée.



Appuyez sur la fenêtre PiP pour ouvrir la vue arrière en plein écran. Appuyez de nouveau pour minimiser la vue arrière et revenir au PiP.



Lorsque la « caméra de recul » est activée dans le menu, la vue arrière en plein écran est inversée pour imiter le rétroviseur.



Capture d'écran :
Si une caméra de recul est fixée, touchez le centre de la vue dirigée vers l'avant (zone en pointillé jaune, à gauche) pour prendre une photo. Cette action enregistrera 2 photos, l'une de la caméra dirigée vers l'avant et l'autre de la caméra dirigée vers l'arrière.

Résolutions :

La résolution de votre caméra de recul dépend des paramètres de résolution de votre Dash Cam. Ces chiffres varient sur les modèles 322GW, 422GW et 522GW ; consultez le mode d'emploi du modèle correspondant pour plus de détails concernant les paramètres de résolution.

Enregistrement audio :

Avec une caméra de recul attachée, la Dash Cam enregistrera 2 flux vidéo distincts, l'un de la caméra dirigée vers l'avant et l'autre de la caméra dirigée vers l'arrière ; toutefois, comme les caméras de recul ne disposent pas de microphones intégrés, le son est uniquement enregistré à partir de la Dash Cam (c.-à-d. de la caméra dirigée vers l'avant). Le son est appliqué aux enregistrements des caméras avant et arrière.

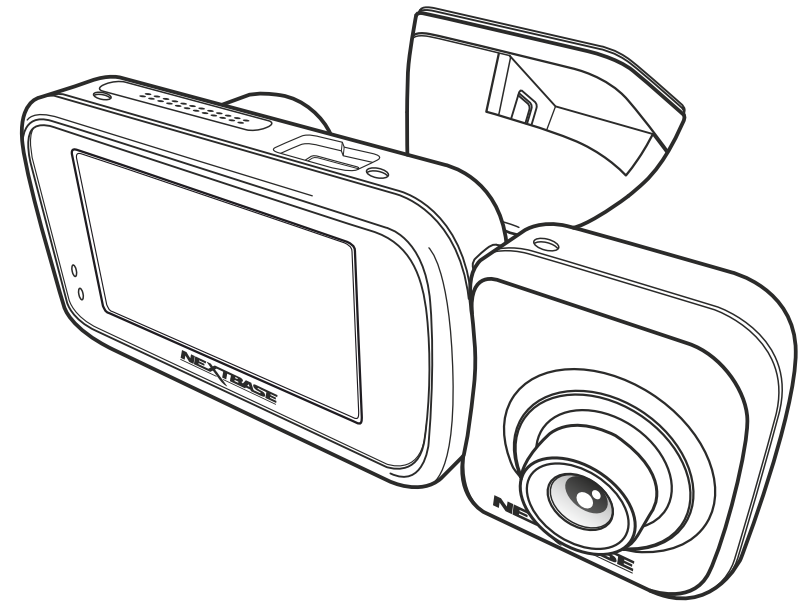

Caméra de lunette arrière

Avant de fixer une caméra de recul, assurez-vous que la Dash Cam est éteinte. N'allumez pas la Dash Cam avant que la caméra de recul ne soit correctement fixée. Lorsqu'une caméra de recul est utilisée avec votre Dash Cam, une carte SD U3 est requise.

La caméra de lunette arrière est une caméra compacte supplémentaire qui se fixe sur la lunette arrière de votre véhicule. Elle vous permet d'enregistrer la route derrière vous en plus de la route devant vous et enregistre tout, des chauffards aux chocs par l'arrière.

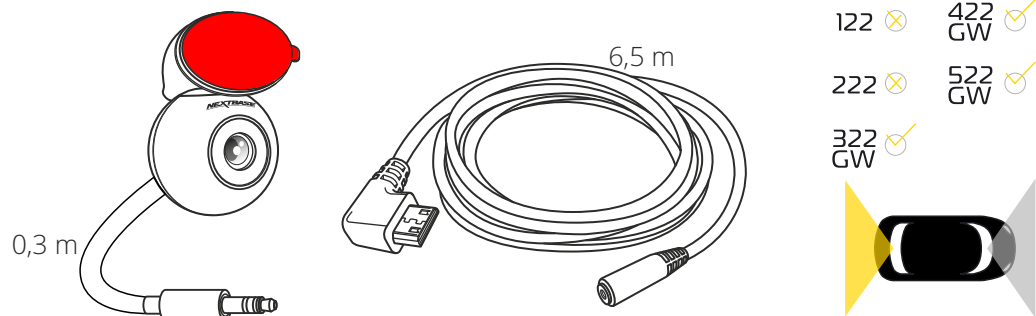

Connectez la caméra de lunette arrière au câble, et le câble à la Dash Cam.

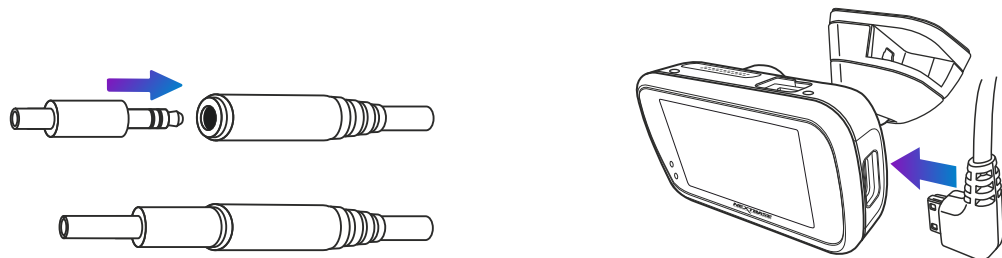

Placez le support de fixation magnétique réglable (1) sur la caméra. L'angle modifiable (2) permet de monter la caméra de lunette arrière sur les fenêtres inclinées des voitures comme sur les fenêtres horizontales des fourgonnettes. Consultez la page suivante pour les notes d'installation et le mode d'emploi.

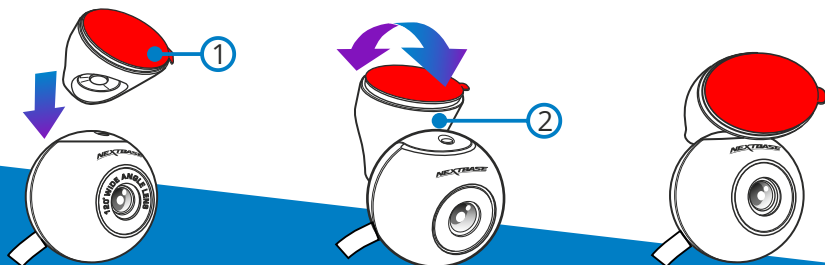

Lorsque la Dash Cam est allumée avec une caméra de recul connectée, une image dans l'image (PiP) apparaît au centre à gauche de l'écran, affichant ainsi la vue de la caméra connectée.

Appuyez sur la fenêtre PiP pour ouvrir la vue arrière en plein écran. Appuyez de nouveau pour minimiser la vue arrière et revenir au PiP.

Lorsque la « caméra de recul » est activée dans le menu, la vue arrière en plein écran est inversée pour imiter le rétroviseur.

Lorsqu'une caméra de lunette arrière est fixée, 4 fichiers sont produits par enregistrement. Outre les fichiers haute et basse résolution de la caméra avant, il y aura également des fichiers haute et basse résolution pour la caméra arrière. La plus petite taille de fichier de la vidéo de faible qualité signifie qu'il est plus rapide de la transférer et de l'éditer dans l'application.

Résolutions :

La résolution de votre caméra de recul dépend des paramètres de résolution de votre Dash Cam. Ces chiffres varient sur les modèles 322GW, 422GW et 522GW ; consultez le mode d'emploi du modèle correspondant pour plus de détails concernant les paramètres de résolution.

Enregistrement audio :

Avec une caméra de recul attachée, la Dash Cam enregistrera 2 flux vidéo distincts, l'un de la caméra dirigée vers l'avant et l'autre de la caméra dirigée vers l'arrière ; toutefois, comme les caméras de recul ne disposent pas de microphones intégrés, le son est uniquement enregistré à partir de la Dash Cam (c.-à-d. de la caméra dirigée vers l'avant). Le son est appliqué aux enregistrements des caméras avant et arrière.

Caméra de lunette arrière (suite)

Installation :

Assurez-vous que votre Dash Cam est correctement montée sur le pare-brise de votre véhicule, dans la position que vous utilisez au quotidien. Connectez la caméra de lunette arrière à la Dash Cam à l'aide du câble de raccordement de 6,5 m, faites passer celui-ci à travers votre véhicule jusqu'à la lunette arrière et rangez le câble dans la garniture de toit en utilisant l'outil de rangement de câbles Nextbase™ (inclus avec votre Dash Cam) si nécessaire. L'extrémité du câble doit sortir de la garniture de toit à l'arrière du véhicule, ce qui vous permettra de connecter et de monter la caméra de lunette arrière à votre fenêtre.

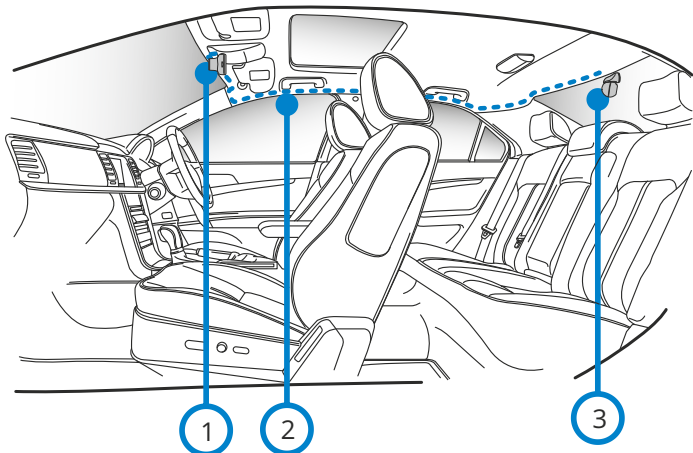

- 1 Dash Cam
- 2 Câble de connexion
- 3 Caméra de lunette arrière

Le schéma ci-dessus sert uniquement à titre d'illustration.

⚠ Veuillez noter qu'il est parfois nécessaire de faire passer le câble à travers le sol plutôt que la doublure du toit. Habituellement, cela est dû à la présence d'airbags dans la doublure de toit. Si vous avez la lunette arrière Caméra montée par l'un de nos revendeurs, ils installeront la caméra de la manière la plus adaptée à votre véhicule.

Cependant, la caméra de lunette arrière est installée :

- Il est important de garder le câble bien rangé afin qu'il ne soit pas une distraction.
- Assurez-vous que le coffre peut s'ouvrir avec la caméra de lunette arrière fixée.

Dissimulation du câble :

Assurez-vous que le câble suspendu ne vienne pas gêner votre visibilité à travers la lunette arrière. Veillez à ne pas plier le câble pendant que vous le rangez. Si nécessaire, utilisez l'outil range-câbles fourni avec votre Dash Cam : il vous permettra de dégager le revêtement de votre voiture (voir l'illustration ci-dessous, à droite).



Notes d'installation :

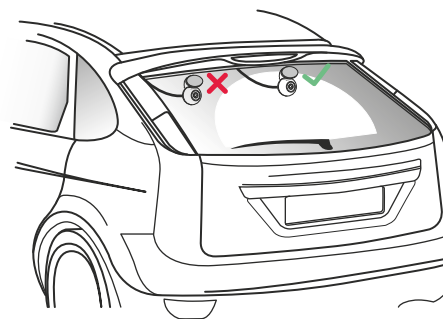

Placement de la caméra :

Il est conseillé de placer la caméra dirigée vers l'arrière dans la zone de l'essuie-glace vers le haut de votre lunette arrière afin d'enregistrer l'image la plus nette possible. Assurez-vous que les lignes de la grille de chauffage ne gênent pas la vue.

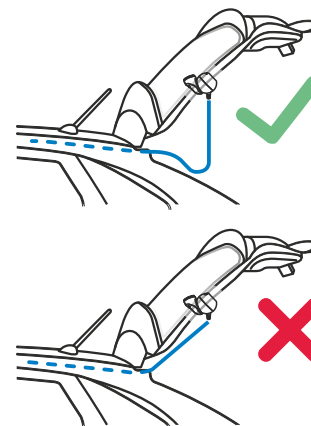

Ouverture du coffre :

Laissez environ 30 à 40 cm de mou à l'arrière du véhicule pour vous assurer qu'il y a suffisamment de câble pour ouvrir confortablement le coffre sans déloger la caméra de lunette arrière.

Application à la lunette arrière :

Lorsque vous avez trouvé l'emplacement approprié, avec une vue dégagée et suffisamment de mou pour permettre l'ouverture du coffre, retirez le plastique de protection du support de fixation magnétique et appliquez celui-ci soigneusement sur votre lunette arrière. Une fois en place, vous pouvez régler le positionnement de la caméra à l'aide de l'écran de la Dash Cam pour vous assurer que vous capturez la zone prévue derrière vous. Vous voudrez peut-être demander à quelqu'un d'autre de vous aider pour cela.

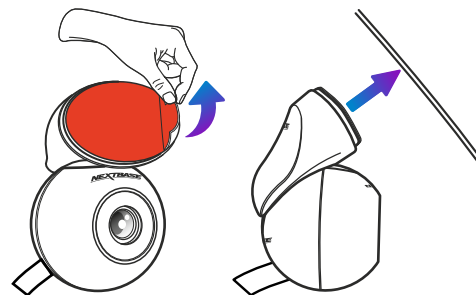

Filtre polarisant/objectif antireflet

Le filtre polarisant est conçu pour réduire les reflets sur votre pare-brise tels que vous les voyez à travers la Dash Cam, vous permettant ainsi de filmer clairement la route. En cas de forte luminosité ambiante, le filtre permet également de rehausser les couleurs et les contrastes pour mieux voir les détails importants des plaques d'immatriculation. Le modèle de Dash Cam 522GW est déjà doté d'un filtre de polarisation intégré.

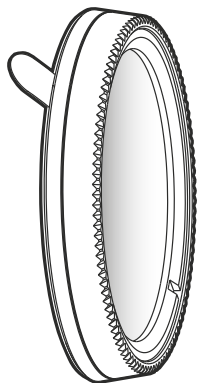

Compatible avec :

122 ✓	422 ✓
	GW ✓
222 ✓	522 ✗
	GW ✗
322 ✓	
GW ✓	

Retirez la couche adhésive située à l'arrière du filtre polarisant et appliquez le filtre à l'avant de l'objectif de la Dash Cam, en veillant à ce que le texte (« 140° Wide Angle Lens ») se trouve en haut de l'objectif. Assurez-vous également de retirer la couche de protection sur l'objectif avant d'utiliser votre Dash Cam.

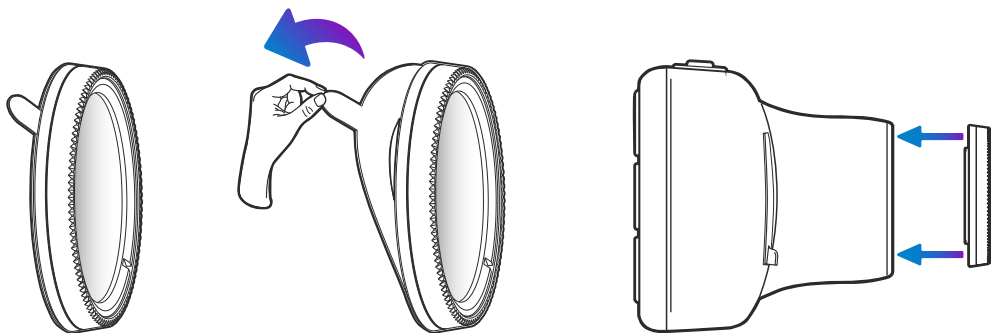

Réglage du filtre polarisant :

Le moyen le plus efficace de régler votre filtre polarisant (1) consiste à placer un morceau de papier blanc ordinaire (2) sur votre tableau de bord (3), sous le rétroviseur. Lorsque votre caméra est allumée, vous verrez le reflet (4) du papier sur l'écran LCD de la Dash Cam. Regardez le reflet (4) sur le pare-brise à travers l'écran de la Dash Cam (5).

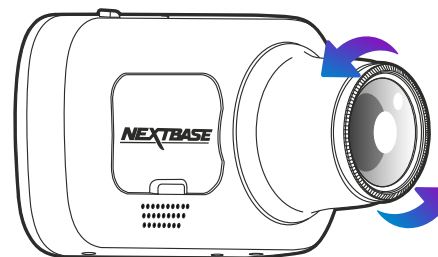
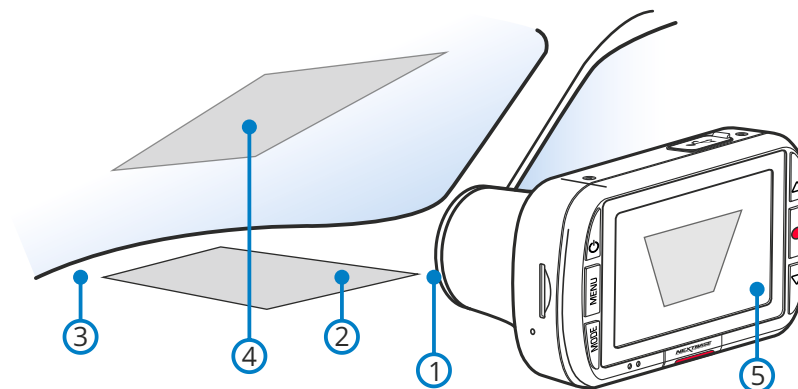

Tournez doucement le cadran avant pour régler le filtre. Faites pivoter le filtre jusqu'à ce que le reflet du pare-brise soit aussi peu visible que possible sur l'écran de la Dash Cam (voir ci-dessous).

Une fois que le reflet n'est plus visible, faites fonctionner la Dash Cam normalement. Remarque : il peut ne pas être possible d'éliminer complètement le reflet, mais l'utilisation du filtre polarisant améliorera sensiblement la qualité de votre vidéo.

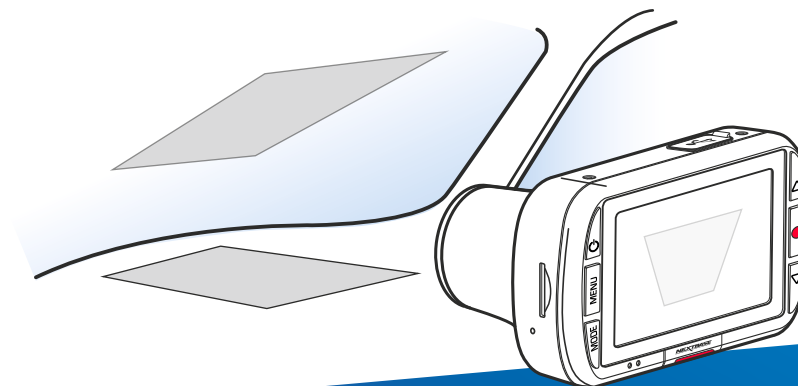

Kit de câblage

À utiliser avec tous les modèles de Dash Cam Nextbase™. Ces instructions fournissent les informations nécessaires pour installer le kit de câblage de la Dash Cam correctement et en toute sécurité dans votre véhicule. Avant de commencer l'installation, veuillez lire attentivement ces instructions. Il est conseillé, pour enregistrer la vidéo d'un trajet normal, de connecter le kit de câblage à une alimentation commutée. Cela signifie que la Dash Cam est alimentée UNIQUEMENT lorsque le contact du véhicule est allumé. Un branchement direct permanent (non commuté) est uniquement requis lorsque la Dash Cam doit être utilisée lorsque le véhicule n'est pas en marche, c'est-à-dire à des fins de surveillance. La Dash Cam fonctionnera normalement jusqu'à ce que la batterie du véhicule tombe en dessous du seuil de tension minimal ; ce seuil de tension est de 11 V CC pour une batterie de 12 V CC et de 23 V CC pour une batterie de 24 V CC. Cela permet de protéger la batterie du véhicule.

En cas de doutes, veuillez contacter avant tout un technicien automobile pour commencer l'installation.

Précautions de sécurité :

- Effectuez l'installation avec le contact sur la position **DÉSACTIVÉ**.
- Ne dénudez aucun fil sous tension.
- Respectez la polarité électrique et la mise à la terre pour une installation correcte et sans danger.
- Branchez uniquement la caméra à un circuit d'alimentation en courant continu négatif.
- Ne pas installer sur des circuits avec mise à la terre positive.

Avertissements :

- Utiliser des pièces ou du matériel d'installation non fournies pourra annuler la garantie du produit.
- Le non-respect des instructions de branchement du produit pourra entraîner le déchargement de la batterie du véhicule.
- Tout manquement à ces précautions de sécurité et ces instructions est susceptible de causer des dommages au produit et/ou au véhicule, qui ne seront pas couverts par la garantie du produit ni la garantie du fabricant.

Compatible avec :

122	✓	422	✓
		GW	
222	✓	522	✓
		GW	
322	✓		
GW			

Câble d'alimentation de la caméra

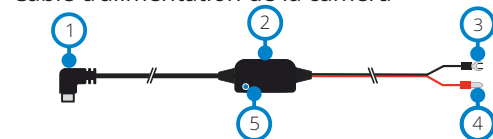

- ① Connecteur mini-USB 5 V
- ② Régulateur 12-24 V CC vers 5 V CC
- ③ Cosse négative (-)
- ④ Connecteur conique positif (+) du câble d'alimentation de la voiture
- ⑤ Témoin LED

Câbles de fusible

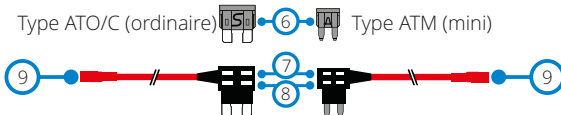

- ⑥ Fusibles ATO/C et ATM. 2 A.
- ⑦ Emplacement du fusible fourni
- ⑧ Emplacement d'origine du fusible
- ⑨ Connecteur conique pour câble de fusible positif (+)

Remarque : pour les microfusibles (ou les minifusibles profilés), consultez la rubrique 1.3 au verso.

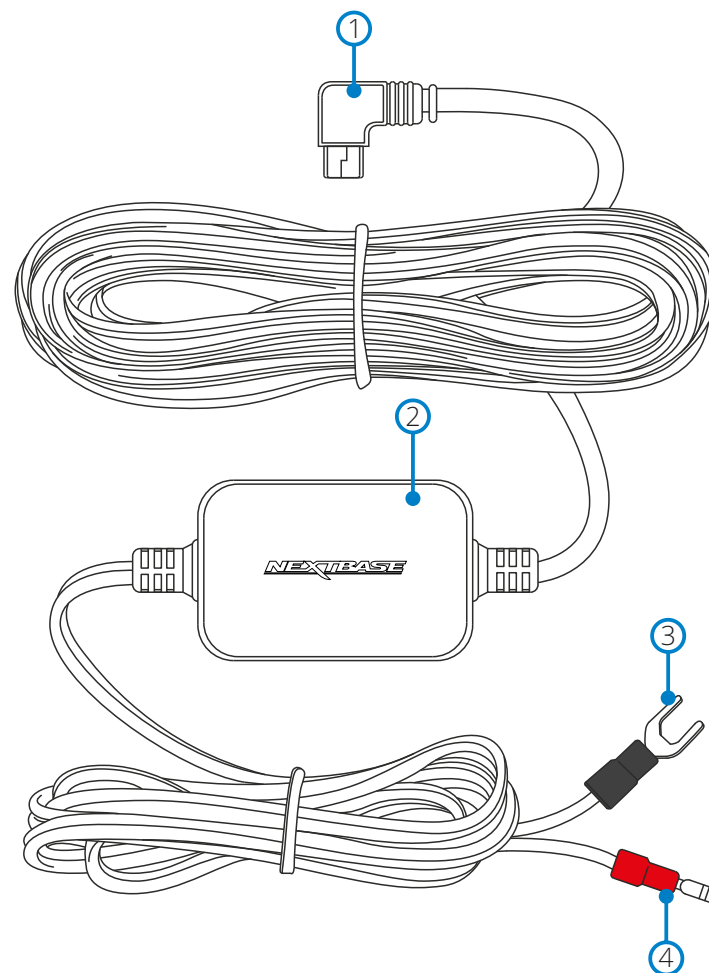

Installation

1 Branchez le « câble de fusible » fourni à la boîte à fusibles du véhicule.

- 1.1 Trouvez la boîte à fusibles dans votre véhicule. Elle se trouve généralement dans l'habitacle, mais peut également se trouver dans le compartiment moteur. En règle générale, la disposition des fusibles sera détaillée sur un tableau situé dans la boîte à fusibles, ou sera indiquée dans le mode d'emploi du véhicule.
- 1.2 Sélectionnez un fusible associé à une fonction du véhicule que vous ne pouvez utiliser que lorsque le contact est allumé, ce que l'on appelle une source d'alimentation « commutée ». Il peut par exemple s'agir de la « lunette arrière chauffante » de votre véhicule. Marquez soigneusement la position de ce fusible pour vous y référer ultérieurement, puis retirez le fusible choisi de la boîte à fusibles.
Remarque : Le calibre du « fusible d'origine » qui a été enlevé n'a pas d'importance. Cependant, il est recommandé de ne pas dépasser 20 A.
- 1.3 Sélectionnez le câble de fusible requis parmi les deux types fournis. Celui-ci varie selon que le fusible original est du type plus gros ATO/C ou du type plus petit ATM. Le fusible de 2 A requis pour protéger la Dash Cam est déjà installé dans le câble de fusible et ne doit PAS être changé. Insérez le fusible d'origine du véhicule dans l'emplacement disponible sur le câble de fusible. Ce sera l'emplacement du fusible d'origine, comme indiqué au verso. Insérez maintenant le câble de fusible dans la boîte à fusibles, à l'emplacement où le fusible d'origine a été retiré, comme indiqué à la rubrique 1.2 ci-dessus.

Remarque : Si le fusible retiré de votre véhicule est un type de fusible micro (mini profilé), vous pouvez toujours utiliser le câble de fusible ATM (mini). Vous devrez cependant vous procurer un autre fusible ATM (mini) de même calibre que le fusible que vous avez retiré à l'origine. Placez le nouveau fusible ATM (mini) à « l'emplacement du fusible d'origine ». À ce stade, si vous possédez un multimètre, vous pouvez vérifier la présence d'une tension de 12-24 V CC à l'extrémité du câble de fusible. Une tension ne doit être présente que lorsque le contact du véhicule est allumé (ou connecté à une alimentation permanente). Un voyant se trouve sur le boîtier du régulateur pour indiquer si le câble de fusible a été branché correctement (voir ci-dessous).

Témoin LED

Si aucune alimentation n'est branchée au kit de câblage, le voyant ne s'allumera pas.



Pas d'alimentation OU batterie protégée

Une fois l'alimentation branchée au kit de câblage, le voyant s'allumera. Si aucune Dash Cam n'est connectée, il clignotera.



Alimentation établie, PAS de Dash Cam connectée

Si une Dash Cam est connectée, le voyant restera allumé.



Alimentation établie, Dash Cam connectée

2 Installation du câble d'alimentation de la caméra

- 2.1 L'installation du câble d'alimentation de la caméra nécessite une planification soignée pour l'acheminement du câble et la position finale de la Dash Cam à l'intérieur du véhicule. Consultez le manuel de la Dash Cam pour connaître la position optimale de la caméra. Étudiez le véhicule pour déterminer la meilleure façon de faire passer les câbles vers la boîte à fusibles, en particulier si cela nécessite de traverser la cloison vers le compartiment moteur.
- 2.2 En partant de l'extrémité du câble connectée à la Dash Cam (avec la prise mini-USB), rangez le câble sous la garniture du toit du véhicule, la garniture du montant « A » et la garniture du panneau latéral jusqu'à ce que le câble sorte au niveau du plancher. Utilisez l'outil de rangement de câbles fourni avec votre Dash Cam série 2 pour desserrer les garnitures et cacher le câble si nécessaire. Assurez-vous qu'il y a encore assez de câble disponible pour connecter la Dash Cam lorsque celle-ci est correctement installée sur son support de pare-brise.
- 2.3 Continuez à acheminer le câble vers la boîte à fusibles. Une fois près de la boîte à fusibles, prenez le fil noir (négatif) du câble d'alimentation de la voiture et trouvez l'emplacement approprié pour fixer la cosse à la carrosserie du véhicule. Normalement, une vis peut être retirée et remplacée avec la cosse en dessous. Prenez le fil rouge (positif) du câble d'alimentation de la voiture et trouvez le connecteur conique rouge à l'extrémité. Celui-ci se branche directement sur le connecteur conique femelle du câble de fusible.
- 2.4 Rangez tout câble en excès au moyen de serre-câble et fixez le câble à un endroit convenable pour éviter les chocs. Remettez en place toute garniture retirée du véhicule ainsi que le couvercle de la boîte à fusibles, au besoin.
- 2.5 Un noyau de ferrite est fourni avec le kit de câblage. Celui-ci peut être utilisé pour supprimer toute interférence pouvant être entendue sur une radio FM ou DAB. Fixez le noyau de ferrite sur le câble d'alimentation de la caméra à une distance d'environ 20 cm de la caméra pour obtenir un résultat optimal, le cas échéant.

Remarque : Dans le cas peu probable où l'installation du kit de câblage nécessiterait de percer des trous, l'installateur DOIT être sûr que le processus de forage ne risque pas d'endommager des composants du véhicule ou d'autres pièces vitales. Vérifiez les deux côtés de la zone avant de commencer à percer. Ébarbez les trous et enlevez les restes de métal. Installez une rondelle en caoutchouc dans les trous de passage des câbles avant de les faire passer.

Si vous rencontrez des difficultés lors de l'installation, n'hésitez pas à contacter notre assistance technique

support@nextbase.com

Compatibilité des accessoires selon les modèles



122

222

322GW

422GW

522GW



Étui de transport

Oui

Oui

Oui

Oui

Oui



Module Nextbase compatible avec la caméra (Caméra arrière, Caméra de recul)

Non

Non

Oui-Avant 1080p
Arrière 720p

Oui - Frontale 1440p/1080p
Arrière 720p/1080p

Oui - Frontale 1440p/1080p
Arrière 720p/1080p



Support pour caméra de lunette arrière

Non

Non

Oui

Oui

Oui



Filtre polarisant

Oui

Oui

Oui

Oui

De série



Kit de câblage

Oui

Oui

Oui

Oui

Oui



Cartes SD

Oui

Oui

Oui

Oui

Oui

*Nos yeux sur la route,
votre esprit sur le trajet.*



NEXTBASE

Dash Cams



www.nextbase.com

